

KINSHOFER zet een nieuwe standaard!

Ervaring en innovatie hebben geleid tot één van de geavanceerdste tools voor graafmachines – de **noX** Tiltrotator.

Kinshofer Aponox heeft nagedacht over wat u nodig heeft en wat voor u als gebruiker belangrijk is.

Gedreven door de maxime „**MINDER is MEER**“ hebben wij u veel te bieden!



Uiterst nauwkeurige bediening door gebruik van een proportioneel „control-system“. Gelijkijdige bediening van meerdere functies is mogelijk.



Een sterke body uit gietijzer door toepassing van ADI (Austempered Ductile Iron). De levensduurverlenging hierdoor is enorm en houdt uw **noX** Tiltrotator jarenlang in uitstekende conditie.



Extrem laag bouwhoogte doordat het zwenkgedeelte bestaat uit een kantelcilinder met Helixveranding. De **noX** Tiltrotator heeft hierdoor meer opbrekkracht dan tiltrotators met tiltcilinders. De **noX** Tiltrotator heeft een constante en hoge tiltkracht en een grote zwenkhoek, wat het werken veel flexibeler en eenvoudiger maakt.



MINDER slijtage in de wormwieloverbrenging door toepassing van oliebadsmearing in de aandrijf- en remcomponenten. **MINDER** onderhoud en een **LANGERE** levensduur.



MINDER slijtage in wormwieloverbrenging dankzij een geïntegreerd remsysteem. Zodra het roteren stopt neemt het remsysteem de krachten in de rotatie op. Stootbelasting of krachten uitgeoefend door de bak worden daardoor niet opgenomen in de wormaandrijving. Het remsysteem neemt alle axiale en radiale krachten op. De **noX** Tiltrotator heeft dus geen ruimte op het draaigedeelte waardoor de bak altijd exact te leiden is.

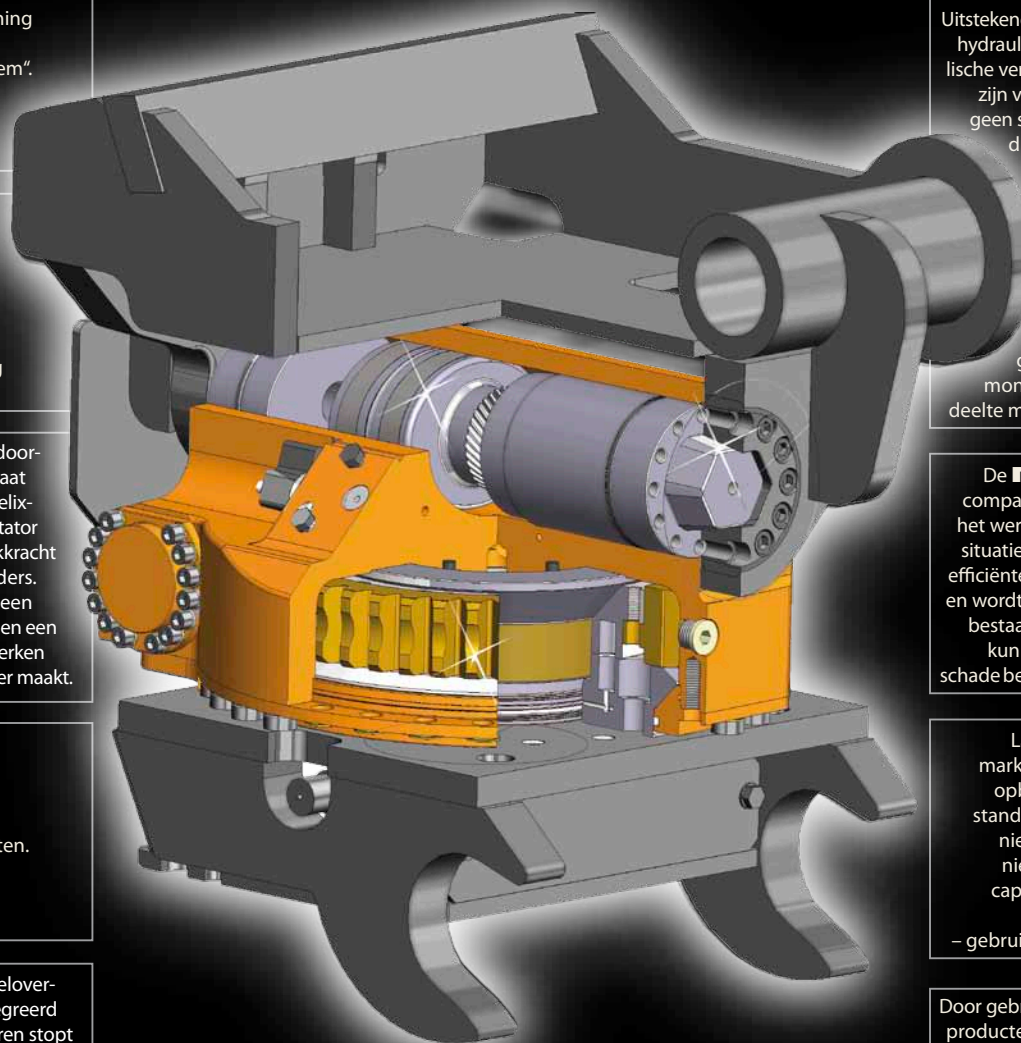

Uitstekende bescherming van alle hydrauliek doordat alle hydraulische verbindingen en ventielen zijn verwerkt in de body. Dus geen slangen en koppelingen die beschadigen kunnen. Alleen aansluitslangen van de machine naar de Tiltrotator zijn nodig.



Een robuuste conische „Kingpin“ constructie garandeert een stabiele montage van het zwenkgedeelte met machineophanging.



De **noX** Tiltrotator is zeer compact gebouwd. Dat maakt het werken in benauwde werksituaties veel gemakkelijker en efficiënter. Het werk gaat sneller en wordt goedkoper. De **noX** bestaat uit **MINDER** delen die kunnen beschadigen. Geen schade betekent **MINDER** kosten.



Laagste Tiltrotator op de markt. Dit resulteert in meer opbrekkracht doordat de standaard kinematiek vrijwel niet verandert. Accepteer niet dat een Tiltrotator de capaciteit van uw kostbare machine vermindert – gebruik de **noX** Tiltrotator!



Door gebruik van het uitgebreide producten pallet aan grippers, in het bijzonder de revolutionaire **HPXdrive** – biedt de **noX** Tiltrotator nog **MEER** flexibiliteit en geeft u als gebruiker een voorsprong. De **KINSHOFER HPXdrive** is eveneens absoluut onderhoudsvrij en is tezamen met de **noX** Tiltrotator een onverslaanbare combinatie.



noX



Tiltrotators

TR06NOX / TR10NOX / TR18NOX / TR25NOX / TR32NOX Tiltrotators

Tiltrotator TR06NOX / TR10NOX / TR18NOX / TR25NOX / TR32NOX met rotatie											
Type	Gewicht graaf-machine	Gewicht (ca. kg)	Breedte A (mm)	Lengte B (mm)	Hoogte C (mm)	Inhoud std. bak (m³)	Kantel-hoek (°)	Kantel-moment (kNm)	Draai-moment ⁴⁾ (Nm)	Max. op-breekkracht (kN)	Omwentel-lingen /min (RPM)
TR06NOX	> 3 - 6					leverbaar 2010					
TR10NOX	> 5 - 10	200	380	390	180	0,5	2 x 55	19 constant ²⁾	7,500	80	5,8 ⁵⁾
TR18NOX	> 9 - 18	500	450	460	210	1,0	2 x 50	25 constant ²⁾	8,400	170	8,9 ⁶⁾
TR25NOX	> 15 - 25	600	530	588	240	1,3	2 x 45	41 constant ²⁾	10,400	200	7,1 ⁶⁾
TR32NOX	> 22 - 32					leverbaar 2010					

1) Totaalgewicht afhankelijk van type snelwisselsysteem 2) bij 250 bar 3) bij 250 bar 4) bij 225 bar 5) bij 30 /min 6) bij 50 /min

Standaard uitvoering bestaat uit: Tiltrotator, elektrisch control-systeem, ophanging bovenzijde / snelwisseladapter, ophanging onderzijde / snelwisselsysteem

Control-system	
Type	Beschrijving
CSS	Control-system S: alle functies worden d.m.v. een AAN/UIT magneetventiel geactiveerd en kunnen gelijktijdig worden bediend
CSP	Control-system P: als CSS, echter met proportionele bediening

Control-system CSS bestaat uit: Control box, bekabeling d.m.v. bestaande joystick naar Tiltrotator

Control-system CSP bestaat uit: SVAB RT Controller, 2 joysticks SVAB L8, bekabeling van joysticks naar Tiltrotator, proportionele ventielen voor kantelen en draaien, voedingskabel

Benodigd in graafmachine	
Hydraulisch systeem:	Tenminste één extra enkelwerkend hydrauliek circuit (Hamerventiel met drukloze retour naar tank) dubbelwerkend hydrauliek circuit ook mogelijk TR10: max. 25 MPa, TR18 und TR25: max. 28 MPa; max. Retourdruk 0,5 MPa
Werkdruk:	
Elektriciteit:	Voltage 12V of 24 V

Technische Tekeningen

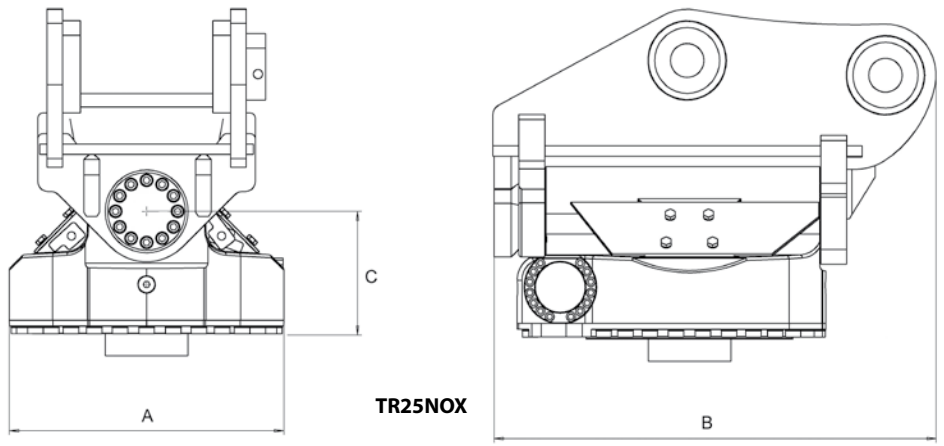

TR-NOX-NL-0809

Productwijzigingen en technische specificaties onder voorbehoud! **KINSHOFER** GmbH, D-83666 Waakirchen

www.kinshofer-aponox.com

www.kinshofer.com

Hauptsitz Deutschland:
KINSHOFER GmbH
Hauptstrasse 76
D-83666 Waakirchen
Tel.: +49 (0)8021 - 88 99 0
Fax: +49 (0)8021 - 88 99 37
Email: info@kinshofer.com

France:
KINSHOFER France S.A.R.L.
B.P. 20100
F-67213 Obernai Cedex
Tel.: +33(0) 3 88 39 55 00
Fax: +33(0) 3 88 79 06 75
Email: info@kinshofer.fr

Zhong Guo:
Darda KINSHOFER
Construction Machinery Co. Ltd.
Unit #306, Landmark Tower 2
8 Dongsanhuan Road
Beijing 100004
Tel.: +86 (10) 6590 6422
Fax: +86 (10) 6590 6423
Email: info@darda.com.cn
Website: www.darda.com.cn

Generalvertretung voor Benelux:
Rigter Handelsonderneming B.V.
Nieuwe Maatsweg 7
NL-3755 NP Eemnes Nederland
Tel.: +31 (0) 35 53 10628
Fax: +31 (0) 35 53 17462
Mobil: +31 (0) 653 - 370935
+31 (0) 651 - 366420
Email: gf.rigter@gmail.com
Email: kees.rigter@gmail.com

Česká Republika a Slovinsko:
KINSHOFER CZ s.r.o.
Cs. Legiti 568
CS-37810 Ceske Valenice
Tel.: +420 384 - 795 110
Fax: +420 384 - 795 120
Email: v.blazek@kinshofer.com

Generalvertretung Schweiz:
afa AG für Anbaugeräte
Am Rotbach 10
CH-6033 Buchrain
Tel.: +41 449 - 55 88
Fax: +41 449 - 55 89
Email: rolf.hartmann@afa-ag.ch

Allmän Distributör för Sverige:
NOX Svenska AB
BOX 104
S-12122 Johanneshov
Tel.: +46 (0)8 - 55 11 21 80
Fax: +46 (0)8 - 55 67 20 20
Email: info@noxsvenska.se

United Kingdom:
KINSHOFER UK Ltd.
4 Milton Industrial Court
Horsfield Way, Bredbury
Stockport, Cheshire, SK6 2TA
Tel.: +44 (0)161 - 406 7046
Fax: +44 (0)161 - 406 7014
Email: sales@kinshofer.co.uk

North America:
KINSHOFER North America
5040 Mainway Drive, Unit #11
Burlington, ON L7L 7G5
Tel.: +1 (905) 335 2856
Fax: +1 (905) 335 4529
Toll Free (North America):
+1 (800) 268 9525
Email: sales-northamerica@kinshofer.com

Up front, everywhere
KINSHOFER
crane and excavator attachments



... A BRAND YOU CAN TRUST

